

Katia



DESIGNERS
AWARDS 6

Designed by:
[@inmayalicrochet](#)

Look

(23)

BASIC MERINO
/ MERINO CLASSIC





page. 33

BASIC MERINO/MERINOCLASSIC

FR

Modèle conçu par Inmayali Crochet (@inmayalicrochet), lauréate des **Katia Designers Awards 6** : « Pour concevoir le Sweater Bailarinas, nous voulions faire un basique doté d'une touche d'originalité ». Suivez ce patron pour confectionner un pull au crochet en Katia BASIC MERINO/MERINO CLASSIC en deux coloris.

TAILLES : -a) 38-40 -b) 42-44 -c) 46-48 -d) 50-52

Le modèle de la photo correspond à la taille : -a) 38-40

FOURNITURES

Nombre de pelotes nécessaire en qualité BASIC MERINO (50 g) :

Col. grenat foncé n° 23 : -a) 8 -b) 10 -c) 11 -d) 12 pelotes

Col. beige clair n° 79 : -a) 2 -b) 2 -c) 2 -d) 2 pelotes

Nombre de pelotes nécessaire en qualité MERINO CLASSIC (100 g) :

Col. grenat foncé n° 23 : -a) 4 -b) 5 -c) 6 -d) 6 pelotes

Col. beige clair n° 79 : -a) 1 -b) 1 -c) 1 -d) 1 pelote

Crochet	Points employés
	<ul style="list-style-type: none"> • <i>M. chaînette</i> • <i>M. serrée</i> • <i>Bride</i> • <i>Demi-bride</i>
N° 4,5 mm	<ul style="list-style-type: none"> • <i>Couture au pt de côté</i> - <i>Pt bailarinas</i> (voir graphiques A et B) - <i>Pt fantaisie</i> (voir graphique C)
	<ul style="list-style-type: none"> • Voir explications des points de base sur www.katia.com/fr/academy ou sur notre chaîne Youtube filkatia

ÉCHANTILLON (10X10 CM)

15 m. et 15 rgs au *pt bailarinas*, avec le crochet n° 4,5

15 m. et 12 rgs au *pt fantaisie*, avec le crochet n° 4,5

DOS

En grenat foncé, **faire** une chaînette de -a) 63 -b) 71 -c) 76 m. -d) 84 m. et croch. au *pt bailarinas* selon le graphique -a) A -b) A -c) B -d) B, **en changeant** de coloris aux rgs suivants : **1^{er}, 2^e et 3^e rgs** : en grenat foncé.

4^e rg : en beige clair.

Répéter cette séquence de 4 rgs.

À 40 cm de hauteur totale (soit 61 rgs), en grenat foncé, continuer à croch. * 2 rgs en *m. serrées* et 1 rg de *brides* *, répéter de * à *.

Épaules et encolure :

À -a) 43 cm -b) 44 cm -c) 45 cm -d) 46 cm de hauteur totale, **couper** le fil, le passer dans la dernière m. et serrer pour **terminer**.

DEVANT

Croch. comme le dos, **sauf** l'encolure.

À 40 cm de hauteur totale (soit 61 rgs), en grenat foncé, continuer à croch. * 2 rgs en *m. serrées* et 1 rg de *brides* *, répéter de * à *.

Encolure : à -a) 41 cm -b) 42 cm -c) 43 cm -d) 44 cm de hauteur totale, **cesser** de croch. les -a) 25 m. -b) 29 m. -c) 30 m. -d) 34 m. centrales et continuer à croch. chaque côté séparément.

Graphiques A et B

R Répéter

○ 1 m. chaînette

| 1 m. serrée

† 1 bride

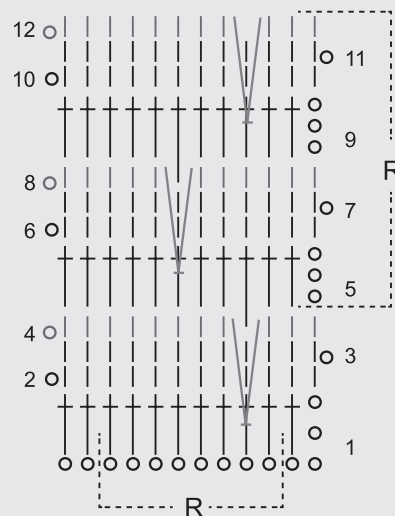
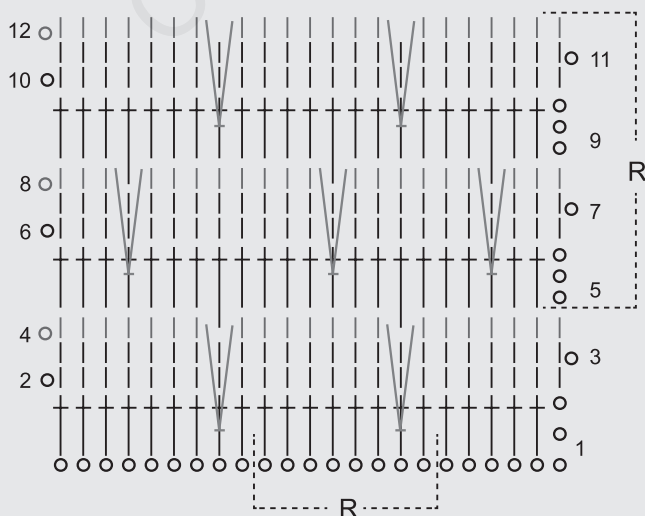

Épaule : à 3 cm à partir du début de l'encolure, **couper** le fil et **terminer**.
Terminer l'autre côté de même.

MANCHES

En grenat foncé, **faire** une chaînette de **-a)** 27 **-b)** 31 **-c)** 33 m. **-d)** 37 m. et continuer à croch. au *pt fantaisie* selon le graphique C, **en augmentant** 1 m. de chaque côté et au début du rg, 10 fois, comme indiqué sur le graphique C.

Remarque : du 2^e au 7^e rg, **augmenter** au début de chaque rg puis augmenter **seulement** au début du rg en *brides*.

On obtient **-a)** 47 m. **-b)** 51 m. **-c)** 53 m **-d)** 57 m.

À **-a)** 41 cm **-b)** 42 cm **-c)** 43 cm **-d)** 44 cm de hauteur totale, **couper** le fil et **terminer**.

MONTAGE

Bord côtes des manches : en grenat foncé, **faire** une chaînette de 12 m. et croch. selon le graphique D, jusqu'à avoir formé le poignet.

Couper le fil et **terminer**.

Croch. un bord côtes identique pour l'autre poignet.

Bord côtes du bas : en grenat foncé, **faire** une chaînette de 12 m. et croch. selon le graphique D, jusqu'à avoir formé le bord côtes du devant et du dos. **Remarque :** ce bord côtes est confectionné en une seule fois pour tout le bas. **Couper** le fil et **terminer**.

Col : en grenat foncé, **faire** une chaînette de 30 m. et croch. selon le graphique D, jusqu'à avoir formé l'encolure. **Couper** le fil et **terminer**.

Fermer toutes les coutures au *pt de côté*.

Coudre les épaules.

Appliquer et coudre les manches, en faisant coïncider le milieu du haut de la manche et la couture de l'épaule et en plaçant les extrémités à **-a)** 15,5 cm **-b)** 16,5 cm **-c)** 17,5 cm **-d)** 18,5 cm de la couture de l'épaule.

Coudre les bords côtes des poignets, les côtés et le dessous des manches.

Coudre le bord côtes sur le bas du pull.

Coudre la hauteur du col et **coudre** le col sur l'encolure du pull.

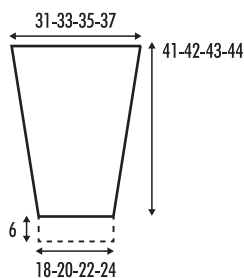
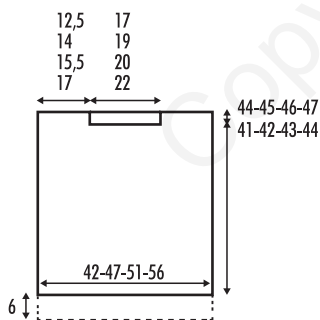

Graphique C

- R Répéter
- 1 m. chaînette
- | 1 m. serrée
- † 1 bride

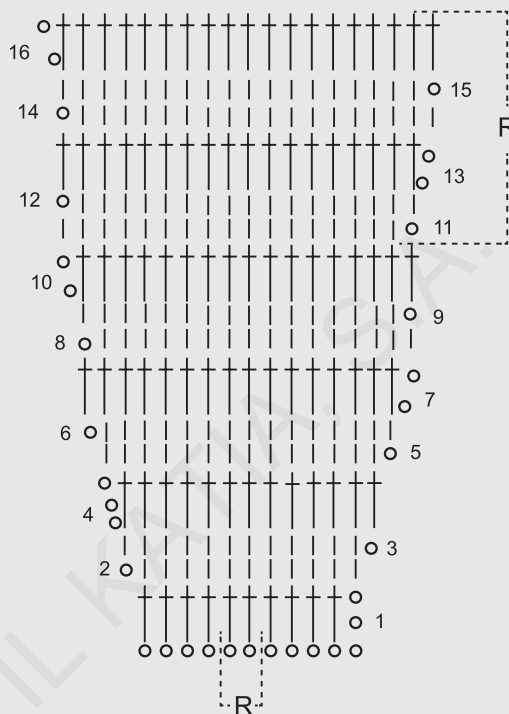

Graphique D

- R Répéter
- 1 m. chaînette
- 1 demi-bride en piquant le crochet dans le brin arrière de la m. du rg précédent
- † 1 demi-bride

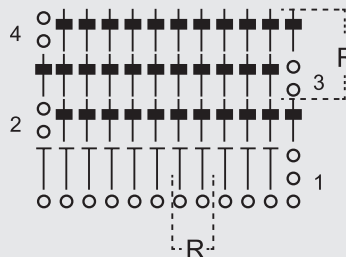

23



blz. 33

BASIC MERINO/MERINOCCLASSIC

NL

Ontwerp door Inmayali Crochet (@inmayalicrochet) winnares van **Katia Designers Awards 6**: "Bij het ontwerpen van de Sweater Bailarinas was het duidelijk dat we een basic wilden maken, maar dat het tegelijkertijd een vleugje originaliteit zou hebben". Volg dit patroon voor het haken van een trui met Katia BASIC MERINO / MERINO CLASSIC in twee kleuren.

MATEN: –a) 38-40 –b) 42-44 –c) 46-48 –d) 50-52

Het model van de foto komt overeen met de maat –a) 38-40

BENODIGD MATERIAAL

Benodigd aantal bollen met BASIC MERINO (50 gr.):

Kl. donker granaat 23: –a) 8 –b) 10 –c) 11 –d) 12 bollen

Kl. lichtbeige 79: –a) 2 –b) 2 –c) 2 –d) 2 bollen
Benodigd aantal bollen met MERINO CLASSIC (100 gr.):

Kl. donker granaat 23: –a) 4 –b) 5 –c) 6 –d) 6 bollen

Kl. lichtbeige 79: –a) 1 –b) 1 –c) 1 –d) 1 bol

Haaknaald	Gebruikte steken
Nr. 4,5 mm	<ul style="list-style-type: none"> • <i>Lossen</i> • <i>Vasten</i> • <i>Stokjes</i> • <i>Halve stokjes</i> • <i>Naad d.m.v. platte kantsteek</i> • <i>Ballerina-steek</i> (zie grafieken A en B) • <i>Fantasiesteek</i> (zie grafiek C)

• Zie basissteken op: www.katia.com/nl/academy of op ons YouTube-kanaal filkatia

STEEKVERHOUDINGEN

In *ballerina-steek*, haaknaald nr. 4,5 mm
10x10 cm = 15 st. en 15 toeren.

In *fantasiesteek*, haaknaald nr. 4,5 mm
10x10 cm = 15 st. en 12 toeren.

RUGPAND

Met de kl. donker granaat, haak –a) 63 *lossen* –b) 71 *lossen* –c) 76 *lossen* –d) 84 *lossen* en haak hierover de *ballerina-steek* volgens grafiek

–a) A –b) A –c) B –d) B, wissel hierbij van kleur in onderstaande toeren:

1e, 2e en 3e toer: met kl. donker granaat.

4e toer: met kl. lichtbeige.

Herhaal deze 4 toeren met kleuren.

Bij 40 cm totale lengte (=61 toeren), met de kl. donker granaat verderhaken: * 2 toeren in *vasten* en 1 toer in *stokjes* *, herhaal van * tot *.

Schouders en hals:

Bij –a) 43 cm –b) 44 cm –c) 45 cm –d) 46 cm totale lengte, **afhechten**, de draad **afknippen** en **wegwerken**.

VOORPAND

Haken zoals het rugpand, **behalve** de hals.

Bij 40 cm totale lengte (=61 toeren), met de kl. donker granaat verderhaken: * 2 toeren in *vasten* en 1 toer in *stokjes* *, herhaal van * tot *.

Hals: Bij –a) 41 cm –b) 42 cm –c) 43 cm –d) 44 cm totale lengte, **niet** meer haken over de centrale –a) 25 st. –b) 29 st. –c) 30 st. –d) 34 st. en hierna elk deel apart verderhaken.

Schouder: Bij 3 cm lengte, meten vanaf het begin v.d. hals, **afhechten**, de draad **afknippen** en **wegwerken**.

Haak het andere deel idem.

MOUWEN

Met de kl. donker granaat, haak –a) 27 *lossen* –b) 31 *lossen* –c) 33 *lossen* –d) 37 *lossen* en haak hierover de *fantasiesteek* volgens grafiek C. **Meerder** hierbij aan beide kanten, bij het begin v.d. toer: 10 maal 1 st. zoals aangegeven op grafiek C.

Opmerking: Vanaf de 2e toer tot en met de 7e toer, wordt er **gemeerderd** bij het begin van elke toer en hierna **alleen** bij het begin v.d. toeren in *stokjes*.

Er zijn hierna: –a) 47 st. –b) 51 st. –c) 53 st. –d) 57 st.

Bij –a) 41 cm –b) 42 cm –c) 43 cm –d) 44 cm totale lengte, **afhechten**, de draad **afknippen** en **wegwerken**.

Haak de andere mouw idem.

IN ELKAAR ZETTEN EN AFWERKEN

Boord v.d. mouwen: Met de kl. donker granaat, haak 12 *lossen* en haak hierover volgens grafiek D tot de afmeting v.d. manchet bereikt is. **Afhechten**, de draad **afknippen** en **wegwerken**.

Haak de andere boord op dezelfde manier voor de andere manchet.

Boord v.d. onderkant: Met de kl. donker granaat, haak 12 *lossen* en haak hierover volgens grafiek D tot de afmeting v.d. onderkant

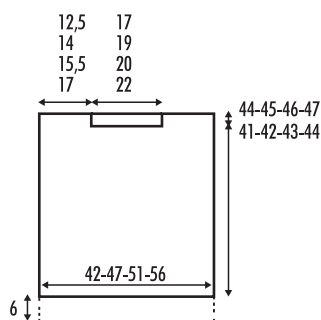

v.d. rugpand en het voorpand bereikt is. **Opmerking:** deze boord wordt in één keer voor de gehele onderkant gehaakt. **Afhechten**, de draad **afknippen** en **wegwerken**.

Kraag: Met de kl. donker granaat, haak 30 *lossen* en haak hierover volgens grafiek D tot de afmeting v.d. hals bereikt is. **Afhechten**, de draad **afknippen** en **wegwerken**.

Alle naden worden **vastgenaaid** d.m.v. *platte kantsteek*.

Sluit de schouder naden.

Bevestig de mouwen, met het midden v.d. bovenkant v.d. mouw aan de schoudernaad en de uiteinden v.d. bovenkant v.d. mouw op –a) 15,5 cm –b) 16,5 cm –c) 17,5 cm –d) 18,5 cm vanaf de schoudernaad **vastnaaien** aan het rugpand en het voorpand.

Naai de manchetten, naden v.d. zijkanten en binnenkant v.d. mouwen.

Naai de boord v.d. onderkant aan de onderkant v.d. trui.

Naai de lengte v.d. kraag en **naai** de kraag aan de halsvorm v.d. trui.

IT

Modello di Inmayali Crochet (@inmayalicrochet) vincitrice di **Katia Designers Awards 6**: "Per disegnare lo Sweater Bailarinas avevo ben chiaro di voler realizzare un basico ma con un tocco di originalità". Segui questo modello per realizzare un modello all'uncinetto con Katia Basic Merino / Merino Classic in due colori.

TAGLIE: –a) 42-44 –b) 46-48 –c) 50-52 –d) 54-56

Il modello in fotografia corrisponde alla taglia –a) 42-44

MATERIALE

Gomitoli necessari con BASIC MERINO (50 g):
Col. granata scuro 23: –a) 8 –b) 10 –c) 11 –d) 12 gomitoli

Col. beige chiaro 79: –a) 2 –b) 2 –c) 2 –d) 2 gomitoli

Gomitoli necessari con MERINO CLASSIC (100 g):

Col. granata scuro 23: –a) 4 –b) 5 –c) 6 –d) 6 gomitoli

Col. beige chiaro 79: –a) 1 –b) 1 –c) 1 –d) 1 gomitolo

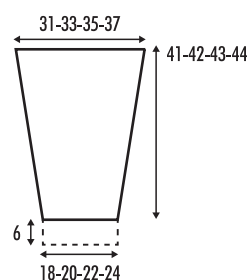

Grafieken A en B

- R Herhalen
- 1 losse
- | 1 vaste
- † 1 stokje
- ∩ 4 losse, 1 vaste en hierbij aan de voorkant rondom het stokje van 3 toeren naar beneden gaan, 4 lossen, sla 1 st. over voor het haken v.d. volgende st.

Grafici A e B

- R Ripetere
- 1 catenella
- | 1 m. bassa
- † 1 m. alta
- ∩ 4 catenelle, 1 m. bassa lavorando da davanti la maglia alta di 3 righe più in basso, 4 catenelle, saltare 1 m. per lavorare la m. successiva.

A

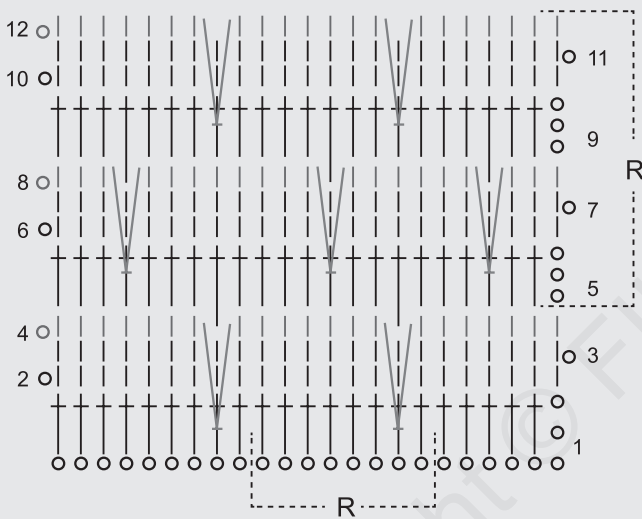

B

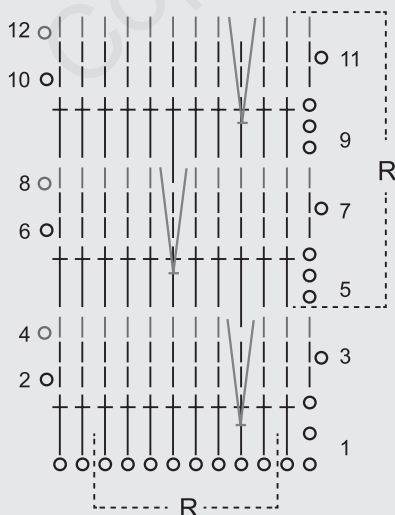

Grafiek C

- R Herhalen
- 1 losse
- | 1 vaste
- † 1 stokje

Grafici C

- R Ripetere
- 1 catenella
- | 1 m. bassa
- † 1 m. alta

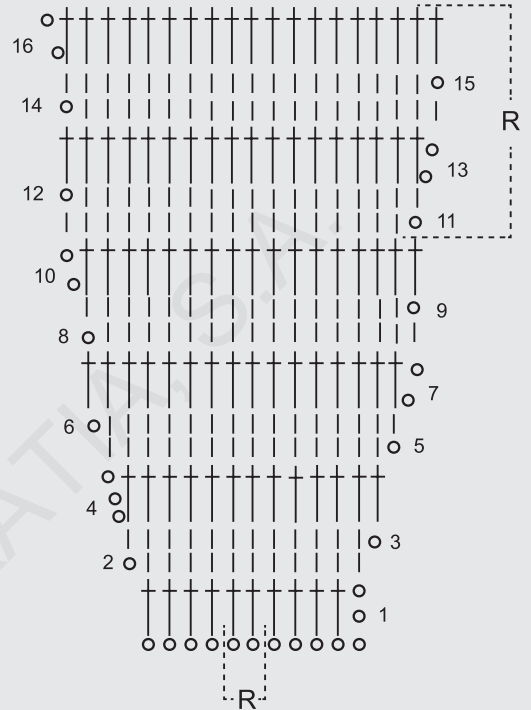

Grafiek D

- R Herhalen
- 1 losse
- 1 half stokje, gehaakt in de lus aan de achterkant v.d. voorafgaande st.
- † 1 half stokje

Grafici D

- R Ripetere
- 1 catenella
- 1 mezza maglia alta lavorando nel filo posteriore della m. precedente
- † 1 mezza m. alta

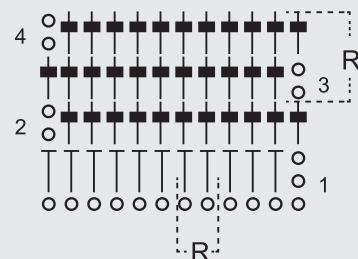

Uncinetto	Punti
4,5 mm	<ul style="list-style-type: none"> • <i>Catenella</i> • <i>M. Bassa</i> • <i>M. Alta</i> • <i>Mezza M. Alta</i> • <i>Cucitura a P. Materasso</i> - <i>P. Ballerini</i> (v. Grafici A e B) - <i>Motivo</i> (v. Grafico C)
<p>• Vedi Punti di Base su: www.katia.com/it/academy o sul nostro canale YouTube <i>filkatia</i></p>	

CAMPIONE

Con l'uncinetto da 4,5 mm a *P. Ballerini*
10x10 cm = 15 m. x 15 r.
Con l'uncinetto da 4,5 mm, a *Motivo*
10x10 cm = 15 m. x 12 r.

DIETRO

Con il col. granata scuro, **avviare -a)** 63 **-b)** 71 **-c)** 76 **-d)** 84 *catenelle* e cont. a *p. ballerini* seguendo il grafico **-a)** A **-b)** A **-c)** B **-d)** B, **cambiando** colore sui f. succ.:
1, 2 e 3: con il col. granata scuro.
4: con il color beige chiaro.
Ripetere questi 4 f. colorati.

A 40 cm di altezza (=61 r.), cont. con il col. granata scuro, facendo * 2 r. a *m. bassa* e 1 r. a *m. alta* *, rip. da * a *.

Spalle e scollo:

A **-a)** 43 cm **-b)** 44 cm **-c)** 45 cm **-d)** 46 cm di altezza, **tagliare** il filo e **chiudere**.

DAVANTI

Lavorare come il dietro, a **eccezione** dello scollo. A 40 cm di altezza (=61 r.), cont. con il col. granata scuro, facendo * 2 r. a *m. bassa* e 1 r. a *m. alta* *, rip. da * a *.

Scollo: A **-a)** 41 cm **-b)** 42 cm **-c)** 43 cm **-d)** 44 cm di altezza, **smettere** di lavorare le **-a)** 25 **-b)** 29 **-c)** 30 **-d)** 34 m. centrali e cont. su ciascun lato separatamente.

Spalla: A 3 cm dall'inizio dello scollo, **tagliare** il filo e **chiudere**.

Terminare l'altro lato nello stesso modo.

MANICHE

Con il col. granata scuro, **avviare -a)** 27 **-b)** 31 **-c)** 33 **-d)** 37 *catenelle* e cont. a *motivo* seguendo il grafico C, **umentando** su entrambi i lati, all'inizio della r.: 10 volte 1 m. come indica il grafico C.

Nota: A partire dalla 2^a r. fino alla 7^a r. si **aumenta** all'inizio di ogni r. e poi **solo** all'inizio delle r. a *m. alta*.

Totale: **-a)** 47 **-b)** 51 **-c)** 53 **-d)** 57 m.

A **-a)** 41 cm **-b)** 42 cm **-c)** 43 cm **-d)** 44 cm di altezza, **tagliare** il filo e **chiudere**.

Lavorare l'altra manica nello stesso modo.

FINITURE

Coste delle maniche: Con il col. granata scuro, **avviare** 12 *catenelle* e cont. a lavorare seguendo il grafico D, fino ad ottenere la misura del polsino. **Tagliare** il filo e **chiudere**.

Lavorare le coste dell'altro polsino nello stesso modo.

Coste inferiori: Con il col. granata scuro, **avviare** 12 *catenelle* e cont. a lavorare seguendo il grafico D, fino ad ottenere la misura della parte inferiore del davanti e dietro. **Nota:** queste coste si lavorano in un unico pezzo per tutta la parte inferiore. **Tagliare** il filo e **chiudere**.

Collo: Con il col. granata scuro, **avviare** 30 *catenelle* e cont. seguendo il grafico D, fino ad ottenere la misura dello scollo. **Tagliare** il filo e **chiudere**.

Tutte le cuciture vanno eseguite a *P. Materasso*.

Cucire le spalle.

Attaccare le maniche facendo combaciare il centro della testa della manica alla cucitura della spalla e i lati a **-a)** 15,5 cm **-b)** 16,5 cm **-c)** 17,5 cm **-d)** 18,5 cm dalla cucitura della spalla. **Cucire**.

Cucire i polsini, **cucire** i lati e i sottomanica.

Cucire le coste della parte inferiore della maglia.

Cucire il collo e **cucirlo** attorno alla maglia.

Copyright © FIL KATIA

